

EN
Thank you for choosing a Mactronic® product. Proper operation and maintenance guarantee the product's high durability and reliability. Please read the operating manual and keep it for reference, because it contains important information about safety and operation of the product.

NOTICE

It is not recommended to use the flashlight for purposes other than intended. The manufacturer explicitly voids the warranty if the flashlight has been used for other than its intended purpose.

FLASHLIGHT OPERATION

To activate the flashlight, press the switch in the upper part of the light head. The flashlight will be activated in the HIGH mode. Press it again to cycle through other modes: HIGH >> MEDIUM >> LOW >> 8 Hz FLASHING >> OFF. If the pause between pressing the switch consecutively is over 3 seconds, pressing it again will deactivate the flashlight. To adjust the light beam, turn the head's focus with the slider in its bottom part. To activate the red position light on the battery compartment, press the switch located on its side. Pressing the switch consecutively selects the following modes, in this order: REAR LIGHT ON >> REAR 2Hz FLASHING >> OFF.

BATTERY REPLACEMENT

To replace the battery, gently turn the battery compartment's side cover, anti-clockwise, and slide it away. Remove the used batteries and replace with new ones, minding their polarity. Place the battery compartment's cover in "open" position and turn it clockwise.

CAUTION!

Make sure you use only genuine parts designed for Mactronic® flashlight. Using spare parts from other manufacturers may affect the quality and parameters of the product. The rechargeable batteries used in this product may be subject to re-processing. Pursuant to the EU's WEEE regulation, storage batteries must not be disposed of with normal household waste. Instead, they must be disposed of at designated battery collection points. Contact the management of your local waste collection company for advice on the required ways and types of re-processing, or other instructions.

GENERAL INFORMATION

Modifications and repairs:

Unless authorized by Mactronic® in writing, any modifications and user attempts at home repairs will automatically void the warranty.

Mactronic® warranty:

Mactronic® covers the product with a 3-year warranty for any manufactured defects in material and/or workmanship. The warranty may be extended for up to 5 years (to extend the warranty, you must register your purchase using this form: <https://mactronic.pl/pl/przedluz-gwarancje>). The warranty does not cover the product, rust, unauthorized modifications, improper storage, damage from falls, improper handling, corrosion from leaking batteries, and use of the product to its intended purpose

WARRANTY CARD

The warranty card can be downloaded at www.mactronic.pl

USING AND HANDLING THE BATTERY

To reduce the risk of fire, electrocution or other bodily harm, carefully read the flashlight's operating manual.

- Always make sure the battery's polarity is correct.
- Remove the batteries if the flashlight is stored for extended time.
- Do not recharge alkaline batteries.
- Do not dispose of the batteries in fire.
- Keep the batteries out of reach of the children.
- Do not force the batteries open.
- Keep the flashlight away from UV radiation, humidity and chemical products.

PL
Dziękujemy Państwu za wybór produktu firmy Mactronic®. Odpowiednia obsługa oraz konserwacja zapewnią wysoką trwałość i niezawodność. Prosimy o zapoznanie się z poniższą instrukcją i zachowanie jej na przyszłość, gdyż zawiera ona istotne informacje dotyczące bezpiecznej obsługi oraz użytkowania.

UWAGA!

Wykorzystanie latarki do celów niezgodnych z jej przeznaczeniem nie jest zalecane. Producent jednoznacznie wycofuje gwarancję w przypadku jej użycia niezgodnie z zalecanym przeznaczeniem.

OBŚLUGA LATARKI

Aby uruchomić latarkę naciśnij włącznik znajdujący się u góry głowicy świetlnej. Latarka uruchomi się w trybie wysokim - HIGH. Kolejne naciśnięcia będą przelatać tryby latarki według kolejności: HIGH >> MEDIUM >> LOW >> 8 Hz FLASHING >> OFF. Gdy odstęp pomiędzy kolejnymi naciśnięciami włącznika przekroczy 3 sekundy, latarka po naciśnięciu włącznika wyłączy się. Aby regulować strumień światła kręć soczewkę głowicy za pomocą suwaka umiejscowionego u dołu soczewki. Aby uruchomić czerwone światło pozycyjne znajdujące się na zasobniku baterii naciśnij włącznik znajdujący się z boku zasobnika. Każde naciśnięcie przycisku spowoduje przelatać trybu świecenia, według kolejności: REAR LIGHT ON >> REAR 2Hz FLASHING >> OFF.

WYMIANA BATERII

Aby wymienić baterię lekko przekręć prawą pokrywę boczną zasobnika baterii, przeciwnie do ruchu wskazówek zegara i odstoń pokrywę. Wyjmij zużyte baterie z komory baterii a w ich miejsce zamontuj nowe zachowując odpowiednią polaryzację. Nałóż pokrywę zasobnika baterii w pozycji "odkręcona" i przekręć ją zgodnie z ruchem wskazówek zegara.

OSTRZEŻENIE

Upewnij się, że używasz oryginalnych części zaprojektowanych do latarki Mactronic®. Stosowanie części zamiennych wyprodukowanych przez innych producentów może wpłynąć na jakość i parametry produktu. Ładowne akumulatory używane w tym produkcie mogą podlegać ponownej przeróbce. Zgodnie z regulacją unijną WEEE nie wolno wyrzucać ogniw do śmieci lecz do specjalnych pojemników na baterie. Sprawdź w miejscowym zarządzie firmy wywożącej śmieci o sposobie i rodzaju ponownej przeróbki lub o innych dyspozycjach.

INFORMACJE OGÓLNE

Modyfikacje i naprawy:

Wszelkie modyfikacje i podejmowane przez użytkownika próby nieautoryzowanych napraw, na które firma Mactronic® nie wyraziła pisemnej zgody, powodują automatyczne unieważnienie gwarancji.

Gwarancja firmy Mactronic®:

Firma Mactronic® udziela 3-letniej gwarancji na produkty. Istnieje możliwość wydłużenia gwarancji do 5 lat (wymagane zarejestrowanie zakupu poprzez formularz: <https://mactronic.pl/pl/przedluz-gwarancje>). Gwarancja ta obejmuje wszelkie wady fabryczne materiału i/lub wykonania. Gwarancja nie obejmuje wad będących wynikiem normalnego użytkowania, wystąpienia rdzy, wad powstałych wskutek nieuprawnionych modyfikacji, niewłaściwego przechowywania, uszkodzeń powstałych w wyniku upadków, niewłaściwego obchodzenia się z produktem, korozji spowodowanej przez wyciek z baterii lub akumulatorów bądź wad powstałych w wyniku użytkowania latarki w sposób niezgodny z jej przeznaczeniem.

KARTA GWARANCYJNA

Karta Gwarancyjna do pobrania na stronie internetowej www.mactronic.pl

OBŚLUGA I UŻYCIE BATERII/AKUMULATORA

Dla zredukowania ryzyka wywołania pożaru, porażenia prądem lub doznania obrażeń ciała, należy

zapoznać się ze szczegółową instrukcją użytkowania latarki.

Należy bezwzględnie przestrzegać biegunowości akumulatora/baterii.

- W razie kontaktu ciała z żrącą substancją wyciekłą z ognia, należy natychmiast przemyć skórę czystą wodą i skontaktować się bezwzględnie z lekarzem.
- Wyjmij baterię z latarki w przypadku długotrwałego przechowywania.
- Nie ładuj baterii alkalicznych.
- Nie otwieraj baterii.
- Nie wrzucaj baterii jak i akumulatora do ognia.
- Pozostawiaj akumulator jak i baterie poza zasięgiem dzieci.
- Podczas długiego przechowywania latarki należy wyciągnąć z niej baterie. Przechowuj latarkę z dala od promieniowania UV, wilgoci oraz produktów chemicznych.

DE

Vielen Dank, dass Sie sich für ein Mactronic®-Produkt entschieden haben. Eine ordnungsgemäße Bedienung und Wartung gewährleistet eine hohe Lebensdauer und Zuverlässigkeit. Bitte lesen und befolgen Sie dieses Handbuch zum späteren Gebrauch, da es wichtige Informationen zum sicheren Betrieb und Nutzung enthält.

HINWEIS

Bestimmungswidrige Nutzung der Taschenlampe wird nicht empfohlen. Der Hersteller nimmt die Garantie ausdrücklich zurück, wenn die Taschenlampe bestimmungswidrig benutzt wird.

BEDIENUNG DER TASCHENLAMPE

Um die Taschenlampe einzuschalten, drücken Sie den Ein-/Ausschalter an der Oberseite des Leuchtkopfes. Die Taschenlampe startet im Hochmodus - HIGH. Nachfolgendes Drücken schaltet die Blitzlichtmodi in der Reihenfolge um: HIGH >> MEDIUM >> LOW >> 8 Hz FLASHING >> OFF. Wenn der Abstand zwischen den aufeinanderfolgenden Betätigungen des Schalters länger als 3 Sekunden dauert, schaltet sich die Taschenlampe nach dem Drücken des Schalters aus. Um den Lichtstrahl einzustellen, drehen Sie die Kopflinse mit dem Schieber an der Unterseite der Linse. Um die rote Positionsleuchte im Batteriefach einzuschalten, drücken Sie den Schalter an der Seite des Batteriefachs. Jedes Mal, wenn die Taste gedrückt wird, wechselt der Lichtmodus nacheinander in die Beleuchtung: REAR LIGHT ON >> REAR LIGHT 2Hz >> OFF.

BATTERIEWECHSEL

Um den Akku zu ersetzen, drehen Sie vorsichtig die rechte Seitenabdeckung des Batteriefachs gegen den Uhrzeigersinn, und legen Sie die Abdeckung frei. Nehmen Sie die verbrauchten Batterien aus dem Batteriefach und ersetzen Sie sie durch neue mit der richtigen Polarität. Setzen Sie den Batteriefachdeckel wieder in die Position "abgeschraubt" und drehen Sie ihn im Uhrzeigersinn.

VORSICHT!

Vergewissern Sie sich, dass Sie Originalteile für die Taschenlampe Mactronic® nutzen. Nutzung von Ersatzteilen anderer Hersteller kann die Qualität und die Parameter des Produktes beeinträchtigen. Die bei diesem Produkt benutzten aufladbaren Akkus können verwertet werden. Gemäß der EU-Verordnung über Elektro- und Elektronik-Altgeräte sind die verbrauchten Batterien in den dafür vorgesehenen Batteriebehältern zu entsorgen. Prüfen Sie die Hinweise zum Recycling oder andere Vorgaben bei der zuständigen Entsorgungsfirma.

ALLGEMEINE INFORMATIONEN

Modifikationen und Reparaturen:

Sämtliche Modifikationen und Versuche des Nutzers Reparaturen auf eigene Faust vorzunehmen, denen Firma Mactronic® nicht zugestimmt

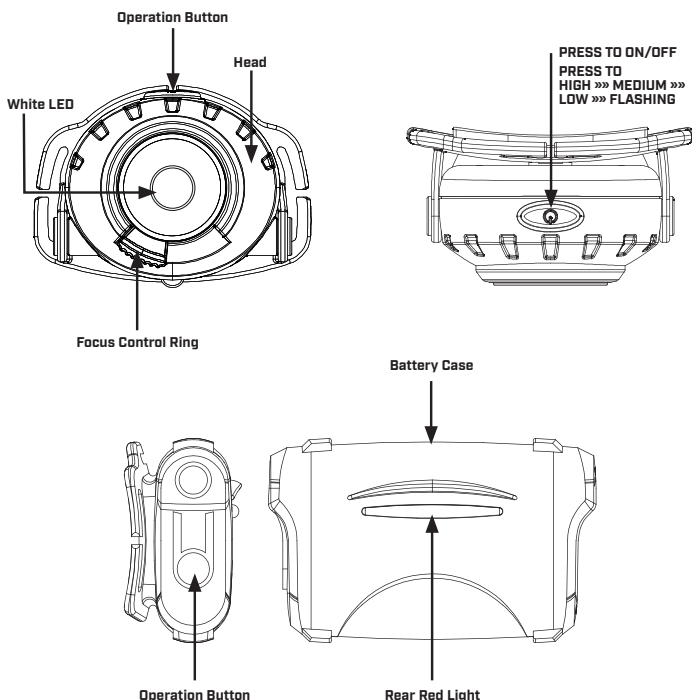

TECHNICAL SPECIFICATION	
	3 x AA
	73 x 54 x 40 mm
	215 g
	IP64
	2 m

ANSI FL1			
HIGH	490 lm	150 m	4 h
MEDIUM	200 lm	90 m	17 h
LOW	30 lm	34 m	34 h

	8 Hz FLASHING	28 h
	REAR FLASHING	365 h
	REAR CONSTANT	130 h

hat, haben eine automatische Ungültigkeit des Garantiescheins zur Folge.

Garantie der Mactronic®:

Mactronic® gewährt eine Dreijahresgarantie für das Produkt. Die Garantie kann auf bis zu 5 Jahre verlängert werden (um die Garantie zu verlängern, müssen Sie Ihren Kauf mit diesem Formular registrieren: <https://mactronic.pl/pl/przedluz-gwarancje>). Die Garantie umfasst jegliche Werksfehler des Materials und/oder der Herstellung. Die Garantie gilt nicht im Fall von Fehlern, die aus der gewöhnlichen Nutzung resultieren, Rost und Fehlern, die wegen unberechtigter Modifikationen, unerlaubter Aufbewahrung entstanden sind, Beschädigungen infolge Herunterfallens, unsachgemäßer Behandlung des Produkts, Korrosion als Konsequenz des Batteriebw. Akkutecks, oder auch Fehlern wegen eines bestimmungswidrigen Gebrauchs.

FR

Nous vous remercions de bien vouloir choisir l'ensemble des torches à vélo de la société Mactronic®. Le service et entretien convenables vous assureront la haute ténacité et efficacité. Veuillez bien reconnaître la notice ci-dessous et la conserver pour toujours puisqu'elle comprend les informations importantes concernant le service et utilisation sûres.

IMPORTANT!

L'utilisation de la torche pour les buts contraires à sa destination n'est pas recommandée. Le constructeur annule, sans équivoque, les garanties dans le cas de l'utilisation de celle-ci contraire à la destination recommandée.

MANIEMENT DE LA LAMPE TORCHE

Pour activer la lampe de poche, appuyez sur l'interrupteur situé dans la partie supérieure de la tête de la lampe. La lampe de poche sera activée en mode HIGH. Appuyez de nouveau pour passer à travers les autres modes : HIGH >> MEDIUM >> LOW >> FLASHING 8 Hz >> OFF. Si la pause entre chaque pression consécutive de l'interrupteur dépasse 3 secondes, appuyer à nouveau le désactivera la lampe de poche. Pour ajuster le faisceau lumineux, tournez la mise au point de la tête avec le curseur situé dans sa partie inférieure. Pour activer la lumière de position rouge sur le compartiment de la batterie, appuyez sur l'interrupteur situé sur son côté. Appuyer consécutivement sur l'interrupteur sélectionne les modes suivants, dans cet ordre : REAR LIGHT ON >> REAR 2Hz FLASHING >> OFF.

REPLACEMENT DE BATTERIE

Pour remplacer la batterie, tournez doucement le couvercle latéral du compartiment à piles, dans les sens antihoraire, et faites-le glisser pour l'ouvrir. Retirez les piles usagées et remplacez-les par des neuves, en faisant attention à leur polarité. Placez le couvercle du compartiment à piles en position « ouverte » et tournez-le dans le sens horaire.

PREAVIS

Assurez que les pièces utilisées sont originales et conçues pour la torche Mactronic®. L'application des pièces de rechange produites par d'autres fabricants peut influencer la qualité et caractéristiques du produit. Les accumulateurs rechargeables utilisés dans ce produit peuvent être refaits de nouveau. Conformément aux règlements communautaires WEEE, les accumulateurs ne peuvent pas être rejetés dans les poubelles, ceux-ci étant mis dans les capacités spéciales destinées pour les batteries. Vérifier dans la direction de la société locale transportant les ordures quel est le mode et type de recyclage ou bien, quelles en sont des autres dispositions.

GENERALITES

Modifications et réparations:

Tous modification et essais des mises à l'état à domicile faits par l'utilisateur, pour lesquels la société Mactronic® n'a pas donné son accord par écrit, font annuler, automatiquement, la garantie.

Garantie de la société Mactronic®:

Mactronic® garantit le produit avec une garantie de 3 ans contre tout défaut de fabrication matériel et/ou de main-d'œuvre. La garantie peut être prolongée jusqu'à 5 ans (pour étendre la garantie, vous devez enregistrer votre achat en utilisant ce formulaire: <https://mactronic.pl/pl/przedluz-gwarancje>). La garantie ne couvre pas le produit en cas de rouille, de modifications non autorisées, de stockage incorrect, de dommages dus à des chutes, de manipulation incorrecte, de corrosion due à des fuites de piles et de l'utilisation du produit à des fins non prévues.

ES

Gracias por elegir un producto de Mactronic®. Un manejo y mantenimiento adecuados aseguran una alta durabilidad y fiabilidad. Por favor, familiarícese con las siguientes instrucciones y guárdelas para el futuro, ya que contienen información importante sobre el manejo seguro y el uso del producto

¡ATENCIÓN!

El uso de la linterna para propósitos que no están de acuerdo con su finalidad no es recomendable. El fabricante retira claramente la garantía en caso de su uso contrario a la finalidad recomendada.

MANEJO DE LA LINTERNA

La linterna cuenta con un mecanismo de bloqueo. Para activar la linterna, presione el interruptor en la parte superior de la cabeza de la luz. La linterna se activará en el modo HIGH. Presiónelo de nuevo para ciclar a través de otros modos: HIGH >> MEDIUM >> LOW >> FLASHING 8 Hz >> OFF. Si la pausa entre presiones consecutivas del interruptor supera los 3 segundos, presionar de nuevo desactivará la linterna. Para ajustar el haz de luz, gire el enfoque de la cabeza con el deslizador en su parte inferior. Para activar la luz de posición roja en el compartimento de la batería, presione el interruptor ubicado en su lado. Presionar el interruptor consecutivamente selecciona los siguientes modos, en este orden: REAR LIGHT ON >> REAR 2 Hz FLASHING >> OFF.

CAMBIO DE BATERÍA

Para reemplazar la batería, gire suavemente la tapa lateral del compartimento de la batería en sentido antihorario y deslícela para abrirla. Retire las baterías usadas y reemplácelas con nuevas, teniendo en cuenta su polaridad. Coloque la tapa del compartimento de la batería en posición de „abierto” y gírela en el sentido de las agujas del reloj.

ADVERTENCIA

Asegúrese de usar piezas originales diseñadas para la linterna Mactronic®. El uso de repuestos fabricados por otros productores puede afectar la calidad y las características del producto. Las baterías recargables utilizadas en este producto pueden ser sujetas a reciclaje. De acuerdo con la regulación europea WEEE, no se deben desechar las células en la basura, sino en contenedores especiales para baterías. Consulte con la administración local de residuos sobre cómo y dónde reciclarlas o sobre otras disposiciones.

INFORMACIÓN GENERAL

Cualquier modificación o intento de reparación no autorizada por el usuario, para la cual la empresa Mactronic® no haya otorgado consentimiento escrito, resultará en la anulación automática de la garantía.

Garantía de Mactronic®:

La empresa Mactronic® ofrece una garantía de 3 años en sus productos. Existe la posibilidad de extender la garantía a 5 años (se requiere registrar la compra a través del formulario en <https://mactronic.pl/pl/przedluz-gwarancje>). Esta garantía cubre todos los defectos de fabricación de material y/o mano de obra. La garantía no cubre defectos resultantes del uso normal, aparición de óxido, defectos debido a modificaciones no autorizadas, almacenamiento inadecuado, daños causados por

caídas, manejo inapropiado del producto, corrosión causada por fugas de baterías o acumuladores, o defectos resultantes del uso de la linterna de manera contraria a su propósito.

TARJETA DE GARANTÍA

Tarjeta de Garantía disponible para descargar en el sitio web www.mactronic.pl

MANEJO Y USO DE BATERÍAS/ACUMULADORES

Para reducir el riesgo de incendio, descarga eléctrica o lesiones corporales, es importante familiarizarse con las instrucciones detalladas de uso de la linterna. Se debe respetar estrictamente la polaridad de la batería/acumulador.

- En caso de contacto del cuerpo con una sustancia corrosiva que haya salido de la batería, lave inmediatamente la piel con agua limpia y busque atención médica de inmediato.
- Retire la batería de la linterna si va a ser almacenada durante un largo período.
- No cargue baterías alcalinas.
- No abra la batería.
- No arroje baterías ni acumuladores al fuego.
- Mantenga los acumuladores y las baterías fuera del alcance de los niños.
- Al guardar la linterna durante un largo período, retire las baterías. Guarde la linterna lejos de la radiación UV, la humedad y los productos químicos.

RU

Благодарим Вас за выбор продукции компании Mactronic®. Правильное обращение и уход обеспечивают высокую долговечность и надежность. Пожалуйста, ознакомьтесь с приведенной ниже инструкцией и сохраните ее для будущего использования, так как она содержит важную информацию о безопасной эксплуатации и использовании.

ВНИМАНИЕ!

Использование фонарика не по назначению не рекомендуется. Производитель ясно отказывается от гарантии в случае использования устройства не по назначению.

ОБСЛУЖИВАНИЕ ФОНАРИКА

Для включения фонарика нажмите на переключатель в верхней части головы фонарика. Фонарик включится в режиме HIGH. Нажмите ещё раз, чтобы переключиться между режимами: HIGH >> MEDIUM >> LOW >> FLASHING 8Hz >> OFF. Если пауза между последовательными нажатиями переключателя превышает 3 секунды, следующее нажатие выключит фонарик. Чтобы отрегулировать световой луч, поверните фокус головы с помощью слайдера в его нижней части. Для активации красного сигнального света на отсеке для батареек нажмите на переключатель, расположенный на его боку. Последовательное нажатие переключателя выбирает следующие режимы, в этом порядке: REAR LIGHT ON >> REAR 2Hz FLASHING 2 >> OFF.

ЗАМЕНА БАТАРЕИ

Чтобы заменить батарею, аккуратно поверните боковую крышку отсека для батарей против часовой стрелки и сдвиньте ее в сторону. Удалите использованные батареи и замените их на новые, соблюдая их полярность. Установите крышку отсека для батарей в положение «открыто» и поверните ее по часовой стрелке.

ПРЕДУПРЕЖДЕНИЕ

Убедитесь, что вы используете оригинальные запчасти, разработанные для фонарика Mactronic®. Использование запасных частей, произведенных другими производителями, может повлиять на качество и характеристики продукта. Перезаряжаемые аккумуляторы, используемые в этом продукте, могут подлежать переработке. В соответствии с европейским регламентом WEEE батареи не следует выбрасывать в мусор,

а следует сдавать в специальные контейнеры для батарей. Проверьте у местных органов по утилизации отходов способы и виды переработки или другие распоряжения.

ОБЩАЯ ИНФОРМАЦИЯ

Модификации и ремонт:

Любые модификации и попытки неавторизованного ремонта, предпринятые пользователем без письменного согласия компании Mactronic®, автоматически аннулируют гарантию.

Гарантия компании Mactronic®:

Компания Mactronic® предоставляет 3-летнюю гарантию на свои продукты. Существует возможность продления гарантии до 5 лет (требуется регистрация покупки через форму - <https://mactronic.pl/pl/przedluz-gwarancje>). Эта гарантия покрывает все заводские дефекты материала и/или изготовления. Гарантия не распространяется на дефекты, возникшие в результате нормального использования, появления ржавчины, дефектов, возникших в результате несанкционированных модификаций, неправильного хранения, повреждений, возникших в результате падений, неправильного обращения с продуктом, коррозии, вызванной утечкой из батарей или аккумуляторов, или дефектов, возникших в результате использования фонарика не по назначению.

КАРТА ГАРАНТИИ

Гарантийная карта для скачивания на вебсайте www.mactronic.pl

ОБСЛУЖИВАНИЕ И ИСПОЛЬЗОВАНИЕ БАТАРЕИ/АККУМУЛЯТОРА

Для снижения риска возникновения пожара, поражения электрическим током или получения телесных повреждений, необходимо ознакомиться с подробной инструкцией по использованию фонаря. Строго соблюдайте полярность аккумулятора/батарей.

- В случае контакта кожи с едким веществом, просочившимся из элемента, немедленно промойте кожу чистой водой и незамедлительно обратитесь к врачу.
- Внимайте батарею из фонаря при длительном хранении.
- Не заряжайте щелочные батареи.
- Не разбирайте батарею.
- Не бросайте батарею и аккумулятор в огонь.
- Храните аккумулятор и батареи вне доступа для детей.
- При длительном хранении фонаря необходимо извлечь из него батареи. Храните фонарь вдали от ультрафиолетового излучения, влажности и химических веществ.



ISO 9001:2015
AQAP 2110:2016

Made in PRC for Mactronic® Group Sp. z o.o.
ul. Stargardzka 4, 54-156 Wrocław
©2024 Mactronic® **mactronic.pl**